

PUERTA DE CORTESÍA SAXXON MVSYS



Sistema de Operación

Sistema de apertura dado por Chapa Mecánica de 12-24 VCD de 400 lbs

Modulo temporizador de 12-24 vcd configuración com, N.O. y N.C.

Configuración de apertura programable de 1 a 60 segundos

Apertura con un pulso seco proveniente de cualquier tipo de lector: banda magnética, código de barra, biométrico, de proximidad, etc.

Servicio técnico garantizado.



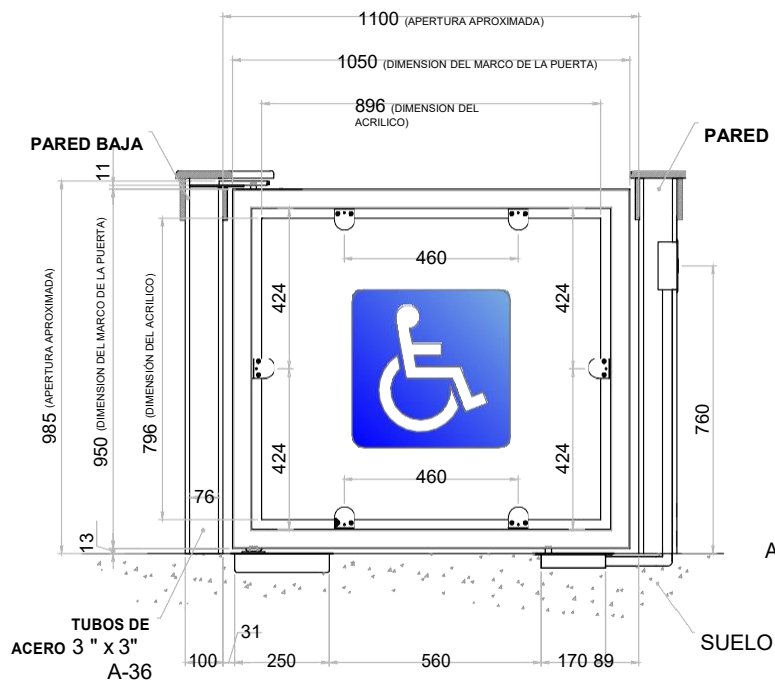

VISTA FRONTAL

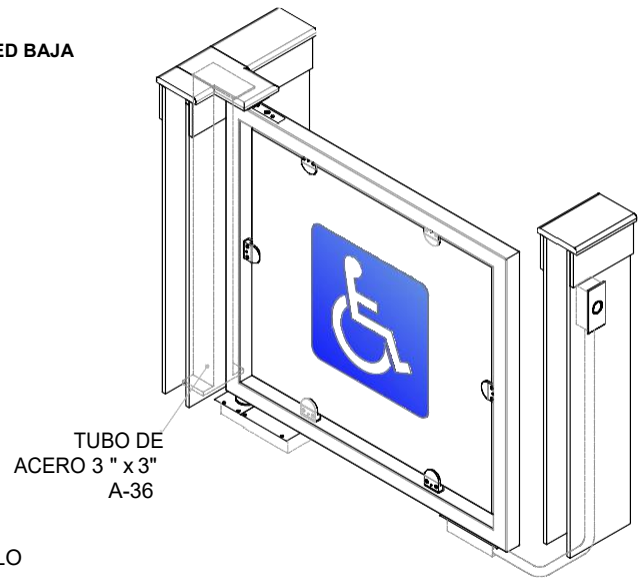

VISTA ISOMÉTRICA

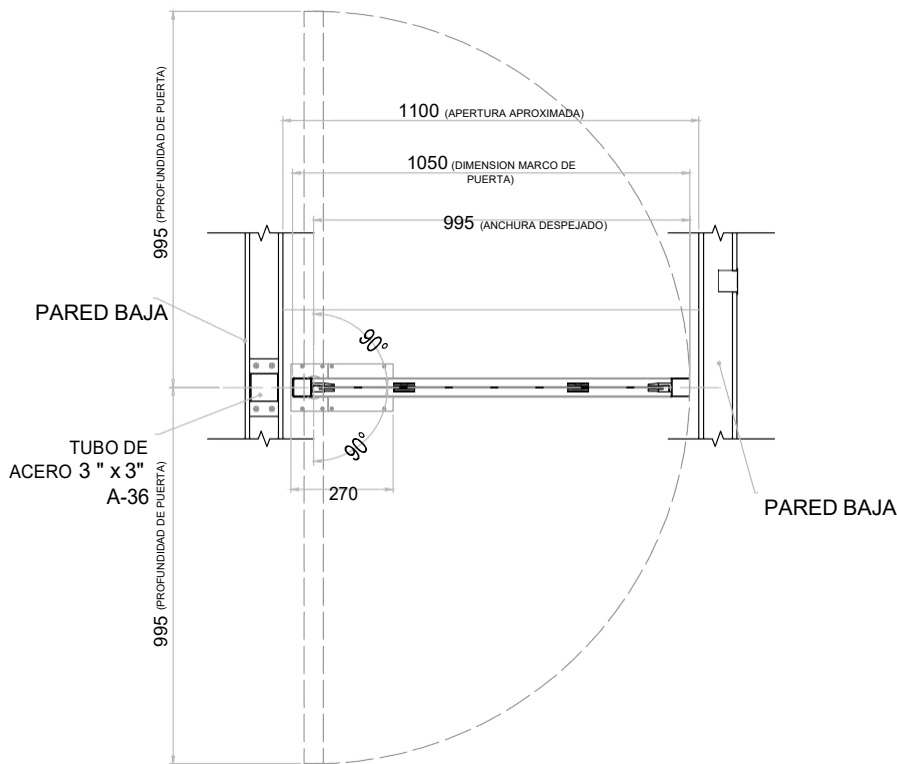

VISTA SUPERIOR

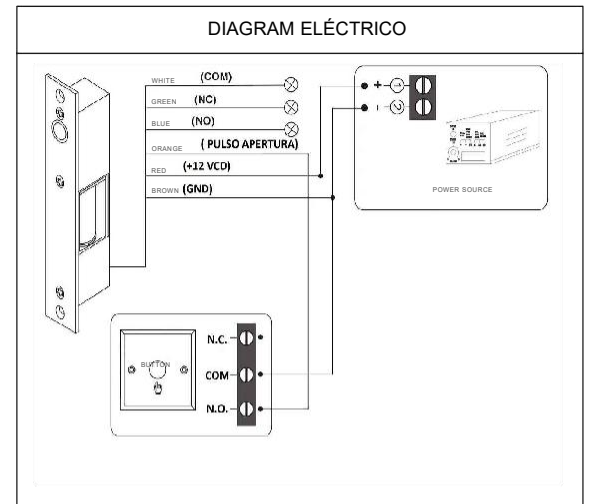

TODAS LAS DIMENSIONES ESTÁN EN MILÍMETROS

EL CONTRATISTA DEBERÁ REVISAR EN CAMPO TODAS LAS DIMENSIONES ANTES DE RELIZAR LOS TRABAJOS DE INSTALACIÓN. EN CASO DE EXISTIR INCONGRUENCIAS EL CONTRATISTA DEBERÁ REVISAR CON EL GERENTE DE PROYECTO.



Especificaciones Técnicas

Fabricados	Acero Inoxidable Calibre 16
Material	Perfil cuadrado de 2" x 2"
Acrílico	De 6mm Transparente
Mecanismo	Botón de apertura, Ttarjeta de Proximidad
Operación	Manual Bidireccional
Peso	25 Kilos
Base	Bisagra Hidráulica de piso
Medidas	1.05 metros

